

Datenblatt

R-Serie V RD5 EtherNet/IP™ Magnetostruktive Lineare Positionssensoren

- Platzsparender Einbau durch abgesetzte Sensorelektronik
- Große Distanz zwischen Sensorstab und Sensorelektronik bis zu 20 m
- Einstell- und Diagnosefunktion mit den TempoLink® und TempoGate® Sensorassistenten



V
DIE NEUE GENERATION

MESSVERFAHREN

Die absoluten, linearen Positionssensoren von Temposonics basieren auf der firmeneigenen proprietären, magnetostriktiven Technologie und erfassen Positionen zuverlässig und präzise.

Jeder der robusten Temposonics® Positionssensoren besteht aus einem ferromagnetischen Wellenleiter, einem Positionsmagneten, einem Torsions-Impulswandler und einer Sensorelektronik zur Signalaufbereitung. Der Magnet, der am bewegten Maschinenteil befestigt ist, erzeugt an seiner jeweiligen Position ein Magnetfeld auf dem Wellenleiter. Zur Positionsbestimmung wird ein kurzer Stromimpuls in den Wellenleiter geleitet, welcher ein radiales Magnetfeld erzeugt. Die kurzzeitige Interaktion beider Magnetfelder löst einen Torsionsimpuls aus, der den Wellenleiter entlangläuft. Wenn die Ultraschallwelle den Anfang des Wellenleiters erreicht, wird sie in ein elektrisches Signal umgewandelt. Die Geschwindigkeit, mit der sich die Welle ausbreitet, ist bekannt. Daher lässt sich anhand der Zeit, die zwischen dem Auslösen des Stromimpulses und dem Empfang des Rücksignals vergeht, eine exakte, lineare Positionsmessung durchführen. So entsteht ein zuverlässiges Positionsmesssystem mit hoher Genauigkeit und Wiederholbarkeit.

R-SERIE V RD5 EtherNet/IP™

Die Temposonics® R-Serie V erfüllt mit ihrer hohen Leistungsfähigkeit die vielfältigen Anforderungen Ihrer Anwendung. Der Sensor RD5 ist die Ausführung der R-Serie V mit abgesetzter Sensorelektronik. Die wesentlichen Vorteile sind:

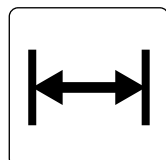

Platzsparender Einbau

Die abgesetzte Sensorelektronik erlaubt einen platzsparenden Einbau des kompakten Messstabs.

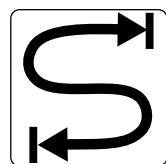

Große Distanz

Die Sensorelektronik kann bis zu 20 m vom Sensorstab entfernt montiert werden. Dies bietet verbesserte Möglichkeiten für die abgesetzte Elektronik hinsichtlich Einbau, Anwendung und Schutz.

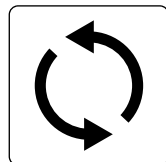

Austauschbare Sensorelektronik

Die Sensorelektronik kann separat bestellt und ohne weitere Anpassung an den bereits installierten RD5-Sensorstab angeschlossen werden. Das vereinfacht den Austausch und spart Geld.

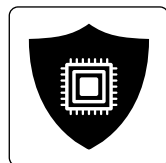

Schutz der Auswertelektronik

Durch die Trennung des robusten Sensorstabs von der komplexen Sensorelektronik kann ein verbesserter Schutz vor Prozesseinflüssen realisiert werden.



Abb. 1: Laufzeit-basiertes magnetostriktives Positionsmessprinzip

Zudem punktet die R-Serie V EtherNet/IP™ mit folgenden Eigenschaften:

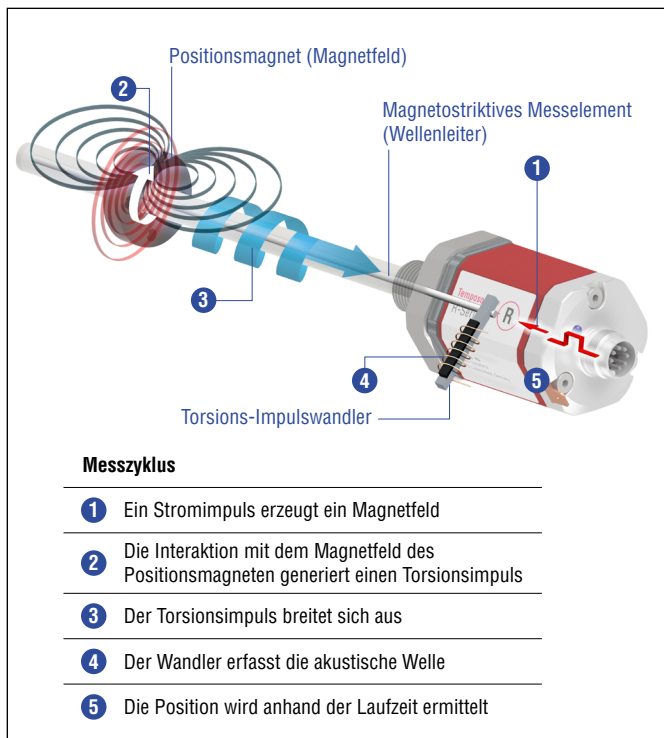
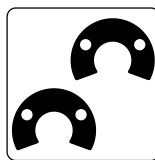

2 Positionen gleichzeitig

Die R-Serie V EtherNet/IP™ kann die Position und die Geschwindigkeit von bis zu 2 Magneten gleichzeitig erfassen und ausgeben.



R-Serie V EtherNet/IP™

Der Sensor unterstützt auch DLR. Damit lässt sich ein fehlertolerantes Netzwerk einrichten, sodass in einer Ring-Topologie ein zuverlässiger Betrieb erzielt werden kann.

Alle Einstellungen im Griff mit den Sensorassistenten für die R-Serie V

Bei der Einstellung, Überprüfung und Diagnose der R-Serie V unterstützen Sie die TempoLink® und TempoGate® Sensorassistenten. Weitere Informationen zu diesen Assistenten erhalten Sie in den Datenblättern:

- TempoLink® Sensorassistent (Dokumentenummer: [552070](#))
- TempoGate® Sensorassistent (Dokumentenummer: [552110](#))



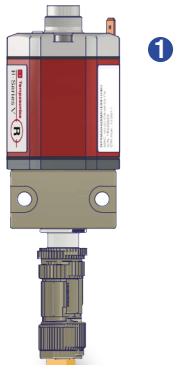

KOMPLETTER SENSOR ODER EINZELNE KOMPONENTEN – SIE HABEN DIE WAHL

Der RD5-Sensor besteht aus 2 Hauptkomponenten:

- 1 Sensorelektronik mit Montageblock und Gegenstecker
- 2 Sensorstab mit Kabel und Stecker

Der RD5-Sensor ist die neueste Version der RD-Modellreihe. Bei diesen Modellen ist die Sensorelektronik über ein Kabel mit dem Sensorstab verbunden. Somit kann die Sensorelektronik von der Messstelle entfernt montiert werden.

Der RD5-Sensor wird in der Regel als **kompletter Sensor (RD5-K)** bestellt. Beim RD5 können Sie den **Sensorstab (RD5-R)** und die **Sensorelektronik (RD5-E)** auch separat bestellen. Dies bietet Ihnen die Möglichkeit, nur die Komponente zu bestellen, die Sie als Ersatz benötigen oder sich bei einer kritischen Anwendung auf Lager legen möchten.

VIELSEITIGKEIT BEI DER LÖSUNG ANSPRUCHSVOLLER ANWENDUNGEN

Der RD5-Sensor zeichnet sich durch eine abgesetzte Sensorelektronik aus. Somit kann die Sensorelektronik von der Messstelle entfernt montiert werden. Dies bietet Ihnen den Vorteil, dass an der Messstelle nur wenig Platz für die Installation des Sensorstabs benötigt wird oder bei einer rauen Umgebung an der Messstelle die Sensorelektronik entfernt im geschützten Bereich montiert werden kann.

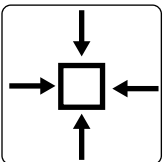

Konfigurieren Sie den Sensor für Ihre Anwendung mit beengtem Einbauraum

Der RD5 bietet Ihnen neue Optionen speziell für beengte Einbauräume wie einen kleinen Flanschstecker oder einen kompakten Montageblock.



Reduzieren Sie Ihre Ausfallzeiten

Der RD5 bietet Ihnen die Möglichkeit, Ersatzkomponenten wie den Sensorstab oder die Sensorelektronik separat nachzubestellen, falls ein Sensor beschädigt wird. Ein Tausch eines kompletten Sensors ist nicht erforderlich.

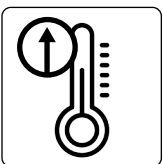

Nutzen Sie den Sensor bei hohen Umgebungstemperaturen

Sie können den RD5-Sensor ohne weitere Maßnahmen bei hohen Umgebungstemperaturen einsetzen, da der Sensorstab mit einer Messlänge bis 2540 mm für 120 °C geeignet ist. Bei größeren Messlängen sind Umgebungstemperaturen bis 105 °C möglich.

2



DIE RD5-OPTIONEN – PASSEND FÜR IHRE ANWENDUNG

Flansch am Sensorstab

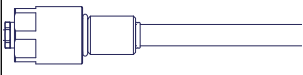
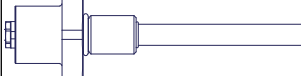

Bild	Typ	Vorteil
	»S«	• Steckflansch zur Einbettung in Zylinder
	»M/T«	• Schmäler Gewindeflansch für beengten Einbauraum
	»C/D«	• Großflächiger Sechskantflansch

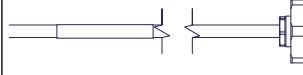
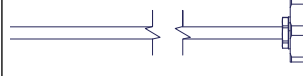
Kabel am Sensorstab

Bild	Typ	Vorteil
	»W«	• Einzeladern für kleinen Biegeradius • Für kleine Distanz bis zu 50 cm
	»K«	• PUR-Kabel mit min. Biegeradius von 24 mm • Für Distanz bis zu 1,15 m
	»J«	• FEP-Kabel mit min. Biegeradius von 57 mm • Für große Distanz bis zu 20 m

Stecker am Sensorstab

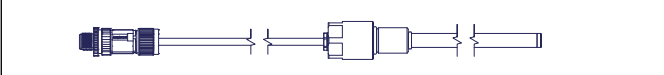
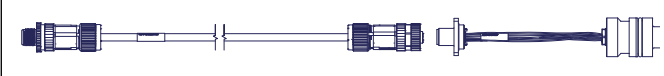
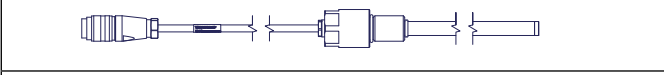
(zur Verbindung des Sensorstabs mit der Sensorelektronik)

Bild	Typ	Vorteil
	»G«	• Kompakter M12-Stecker • Geeignet für Kabeltyp »J« und »K« • Für Seitenanschluss
	»W«	• M12-Vierkant-Flanschstecker für beengten Einbauraum • Geeignet für Kabeltyp »W« • Erfordert Verbindungskabel RD5-C • Für Seitenanschluss
	»S«	• Klassischer M16-Stecker • Geeignet für Kabeltyp »J« und »K« • Für Seitenanschluss
	»E«	• Kompakter Flachstecker • Geeignet für Kabeltyp »J«, »K« und »W« • Für Bodenanschluss

Montageblock am Sensorelektronikgehäuse

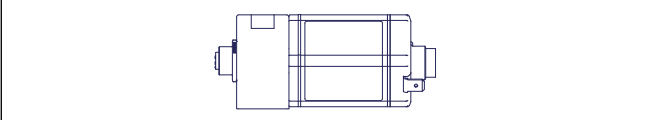
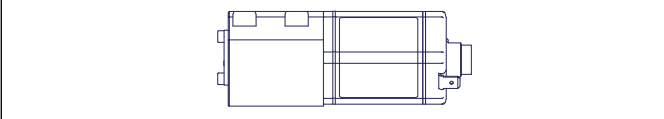
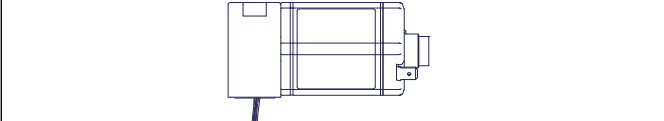
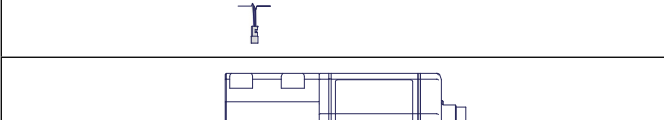
Bild	Typ	Vorteil
	»G«	• Kompakter Montageblock mit seitlichem M12-Gegenstecker • Für Stecker »G« am Sensorstab oder Verbindungskabel RD5-C • Erfordert wenig Platz
	»S«	• Klassischer Montageblock mit seitlichem M16-Gegenstecker • Für Stecker »S« am Sensorstab
	»E«	• Kompakter Montageblock mit Bodenanschluss und flachem Gegenstecker • Für Stecker »E« am Sensorstab • Erfordert wenig Platz
	»B«	• Klassischer Montageblock mit Bodenanschluss und flachem Gegenstecker • Für Stecker »E« am Sensorstab

TECHNISCHE DATEN

Ausgang				
Schnittstelle	EtherNet/IP™			
Datenprotokoll	Encoder CIP-Geräteprofil mit CIP Sync™- und DLR Funktionalität			
Datenübertragungsrate	100 MBit/s (Maximum)			
Messgröße	Position, Geschwindigkeit/Option: Simultane Multipositions- und Multigeschwindigkeitsmessung mit bis zu 2 Magneten			
Messwerte				
Auflösung: Position	1...100 µm (auswählbar)			
Zykluszeit	Messlänge	≤ 2000 mm	≤ 4800 mm	5080 mm
	Zykluszeit	1,0 ms	2,0 ms	3,0 ms
Linearitätsabweichung ^{1,2}	Messlänge	≤ 500 mm	> 500 mm	
	Linearitätsabweichung	≤ ± 50 µm	< 0,01 % F.S.	
Messwiederholgenauigkeit	< ±0,001 % F.S. (Minimum ±2,5 µm) typisch			
Hysterese	< 4 µm typisch			
Temperaturkoeffizient	< 15 ppm/K typisch			
Betriebsbedingungen				
Betriebstemperatur	Sensorelektronikgehäuse: -40...+85 °C Sensorstab mit Kabeltyp »J«: -40...+120 °C (für Messlängen bis zu 2540 mm und bis zu 105 °C für längere Messlängen) Sensorstab mit Kabeltyp »K«: -40...+80 °C Sensorstab mit Kabeltyp »W« Einzeladern: -40...+85 °C			
Feuchte	90 % relative Feuchte, keine Betauung			
Schutzart	Sensorelektronikgehäuse: IP67 (bei fachgerecht montiertem Gehäuse und Anschlusssteckern) Sensorstab mit Kabeltyp »J« oder »K«: IP67/IP69K Steckertyp »G« oder »S«: IP67 (fachgerecht montiert), Steckertyp »E«: IP30 Sensorstab mit Kabeltyp »W« Einzeladern: IP67 Steckertyp »W«: IP67 (fachgerecht montiert)			
Schockprüfung	150 g/11 ms, IEC-Standard 60068-2-27			
Vibrationsprüfung	30 g/10...2000 Hz, IEC-Standard 60068-2-6 (ausgenommen Resonanzstellen)			
EMV-Prüfung	Elektromagnetische Störaussendung gemäß EN 61000-6-3 Elektromagnetische Störfestigkeit gemäß EN 61000-6-2 Die RD5-Sensoren erfüllen die Anforderungen der EMV-Richtlinien 2014/30/EU, UKSI 2016 Nr. 1091 und TR ZU 020/2011 unter der Voraussetzung einer EMV-konformen Installation. ³			
Betriebsdruck	350 bar/700 bar Spitze (bei 10 × 1 min) für Sensorstab			
Magnetverfahrensgeschwindigkeit	Beliebig			
Design/Material				
Sensorelektronikgehäuse	Aluminium (lackiert), Zink-Druckguss			
Messstab mit Flansch	Edelstahl 1.4301 (AISI 304)			
RoHS-Konformität	Die verwendeten Materialien erfüllen die Anforderungen der EU-Richtlinie 2011/65/EU und der EU-Verordnung 2015/863 sowie UKSI 2022 Nr. 622 mit Aktualisierungen			
Messlänge	25...2540 mm für Steckflansch »S« 25...5080 mm für alle Gewindeflansche			

Technische Daten „Mechanische Montage“ und „Elektrischer Anschluss“ auf [Seite 6](#)



1/ Mit Positionsmagnet # 251 416-2





2/ Bei Flanschttyp „S“ kann die Linearitätsabweichung in den ersten 30 mm der Messlänge größer sein.

3/ Hierbei muss sich das Kabel zwischen dem Sensorelement und dem Sensorelektronikgehäuse in einer entsprechend abgeschirmten Umgebung befinden.

Mechanische Montage	
Einbaulage	Beliebig
Montagehinweis	Beachten Sie hierzu die technischen Zeichnungen und die Betriebsanleitung (Dokumentnummer: 551971)
Elektrischer Anschluss	
Anschlussart	2 × M12-Gerätebuchse (5 pol.), 1 × M12-Gerätestecker (4 pol.) oder 2 × M12-Gerätebuchse (5 pol.), 1 × M8-Gerätestecker (4 pol.)
Betriebsspannung	+12...30 VDC ±20 % (9,6...36 VDC); die RD5-Sensoren sind über eine externe Stromquelle der Klasse 2 gemäß der UL-Zulassung zu versorgen
Leistungsaufnahme	1,2 W typisch
Spannungsfestigkeit	500 VDC (DC gegen Gehäuse)
Verpolungsschutz	Bis zu -36 VDC
Überspannungsschutz	Bis zu 36 VDC

TECHNISCHE ZEICHNUNGEN – KABEL UND STECKER AM SENSORSTAB

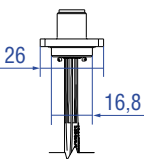
Kabel »J«	Kabel »K«	Kabel »W«
		
Material: FEP-Mantel, hellbraun Min. Biegeradius: 57 mm Betriebstemperatur: -40...+120 °C Max. Kabellänge: 20 m	Material: PUR-Mantel, schwarz Min. Biegeradius: 24 mm Betriebstemperatur: -40...+80 °C Max. Kabellänge: 1,15 m	Einzeladern, ungeschirmt Min. Biegeradius: 4 mm Betriebstemperatur: -40...+85 °C Max. Kabellänge: 0,5 m

Stecker »G«	Stecker »S«	Stecker »W«	Stecker »E«
			
Betriebstemperatur: -40...+105 °C Schutzart: IP65/IP67 (fachgerecht montiert) Für Seitenanschluss	Betriebstemperatur: -40...+105 °C Schutzart: IP67 (fachgerecht montiert) Für Seitenanschluss	Betriebstemperatur: -40...+85 °C Schutzart: IP67 (fachgerecht montiert) Für Seitenanschluss	Betriebstemperatur: -40...+85 °C Schutzart: IP30 Für Bodenanschluss

TECHNISCHE ZEICHNUNG – SENSORSTAB

Gewindeflansch »C« & »D«

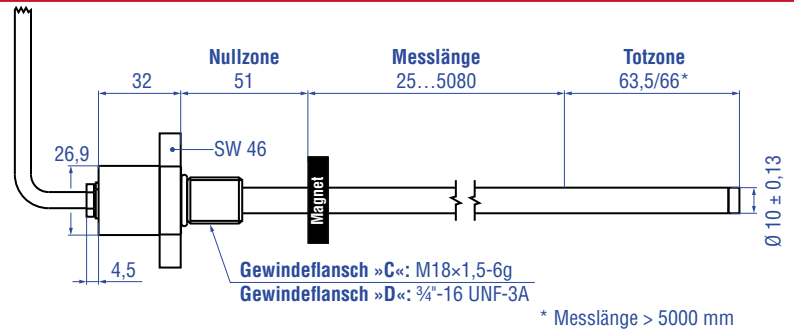
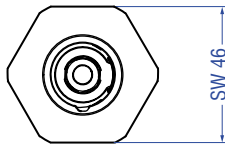

Gewindeflansch »M« & »T«

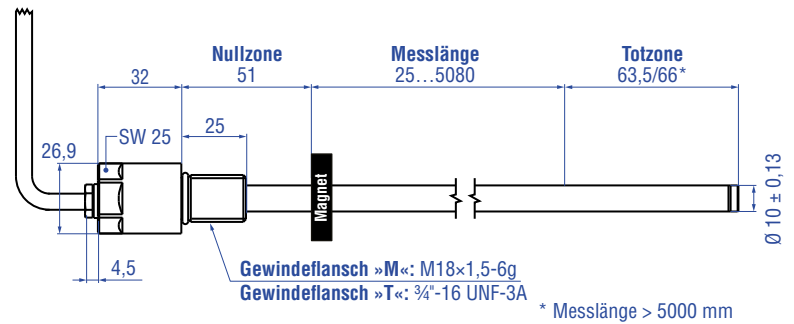

Steckflansch »S«

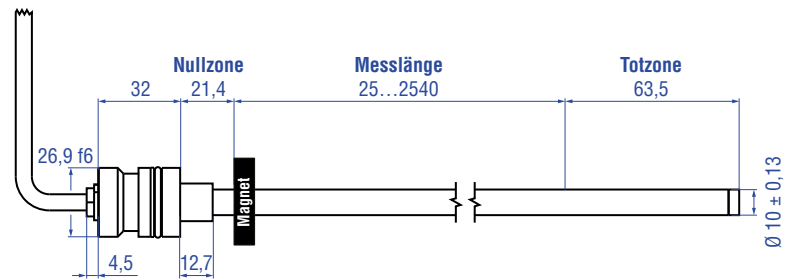

Alle Maße in mm

Abb. 2: Temposonics® RD5 Sensorstab

TECHNISCHE ZEICHNUNG – SENSORELEKTRONIK UND MONTAGEBLOCK

RD5 mit Seitenanschluss

Das Verbindungskabel zwischen Sensorelektronikgehäuse und Stab wird seitlich am Sensorelektronikgehäuse angeschlossen.

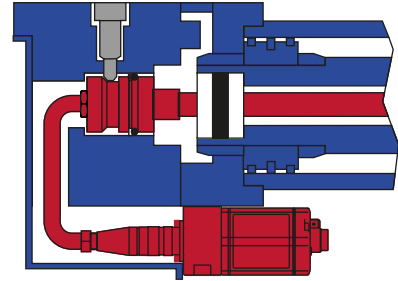

Kompakter Montageblock mit seitlichem M12-Gerätestecker, Typ »G«, Beispiel: Anschlussart D58 (Steckerabgang)

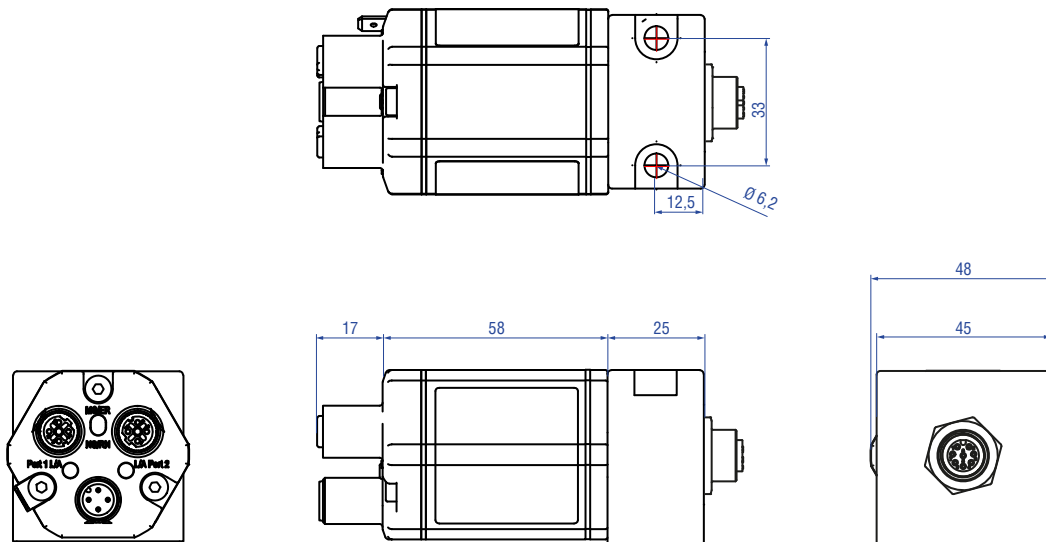

Alle Maße in mm

Abb. 3: Temposonics® RD5 mit Seitenanschluss, Teil 1

TECHNISCHE ZEICHNUNG – SENSORELEKTRONIK UND MONTAGEBLOCK

Klassischer Montageblock mit seitlichem M16-Gerätestecker, Typ »S«, Beispiel: Anschlussart D58 (Steckerabgang)

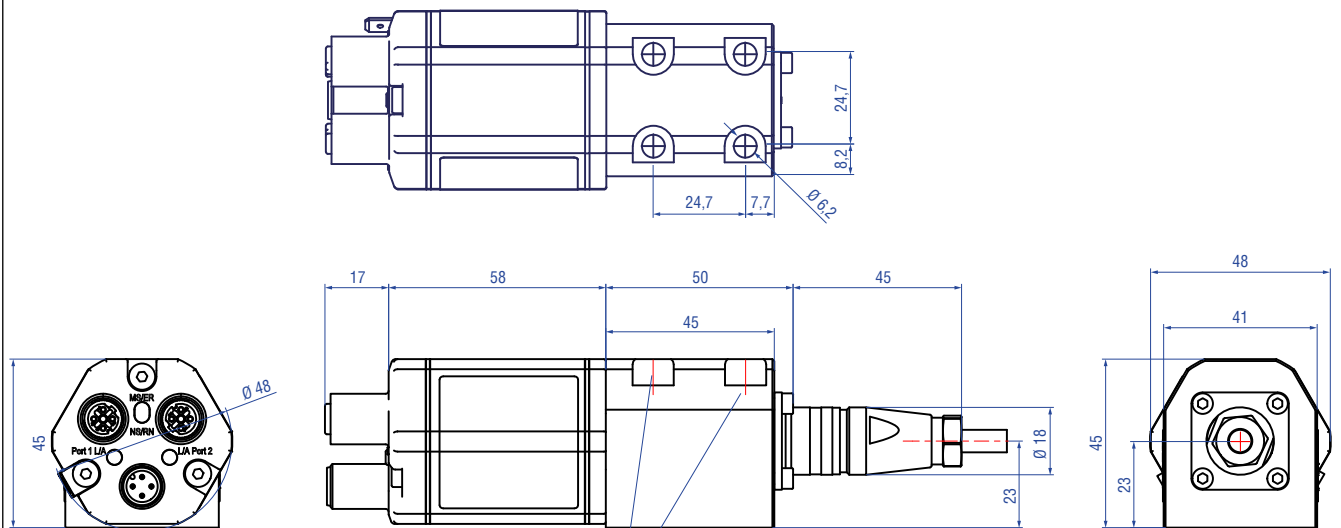

Alle Maße in mm

Abb. 4: Temposonics® RD5 mit Seitenanschluss, Teil 2

TECHNISCHE ZEICHNUNG – SENSORELEKTRONIK UND MONTAGEBLOCK

RD5 mit Bodenanschluss

Das Verbindungskabel zwischen dem Sensorelektronikgehäuse und dem Stab ist an der Unterseite des Sensorelektronikgehäuses angeschlossen.

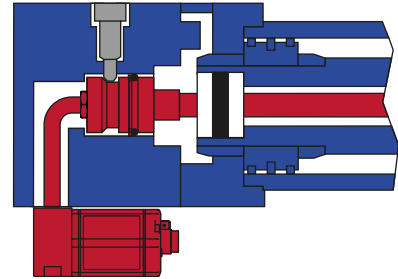

Kompakter Montageblock mit Bodenanschluss und Flachstecker, Typ »E«, Beispiel: Anschlussart D56 (Steckerabgang)

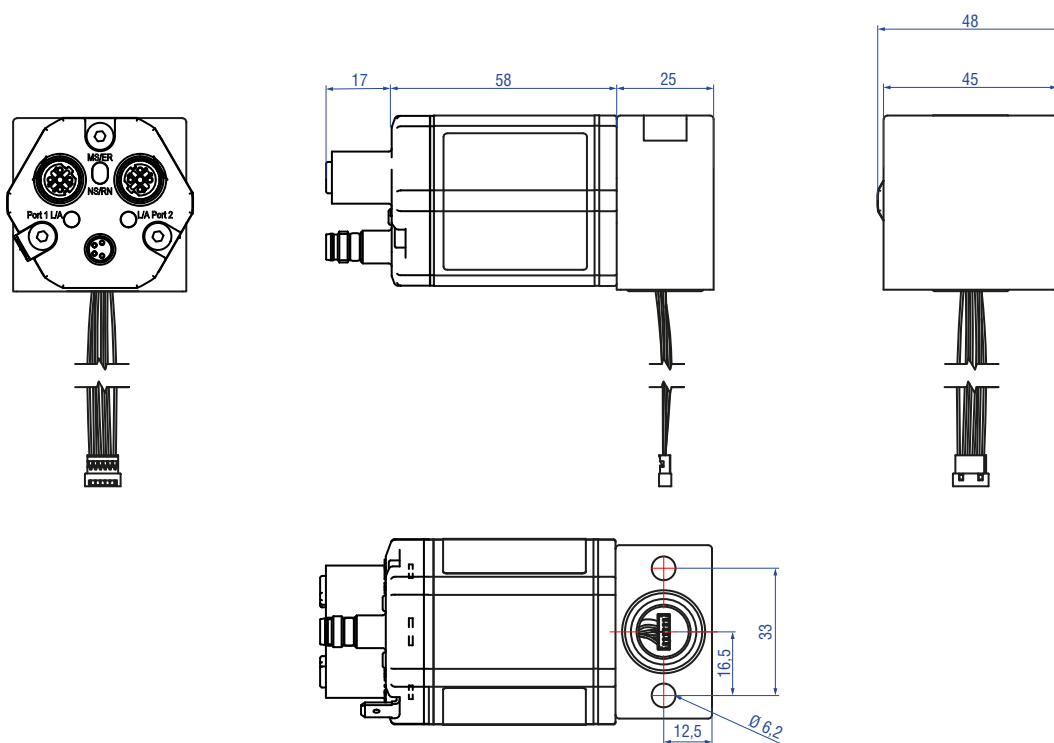

Alle Maße in mm

Abb. 5: Temposonics® RD5 mit Bodenanschluss, Teil 1

TECHNISCHE ZEICHUNG – SENSORELEKTRONIK UND MONTAGEBLOCK

Klassischer Montageblock mit Bodenanschluss und Flachstecker, Typ »B«, Beispiel: Anschlussart D58 (Steckerabgang)

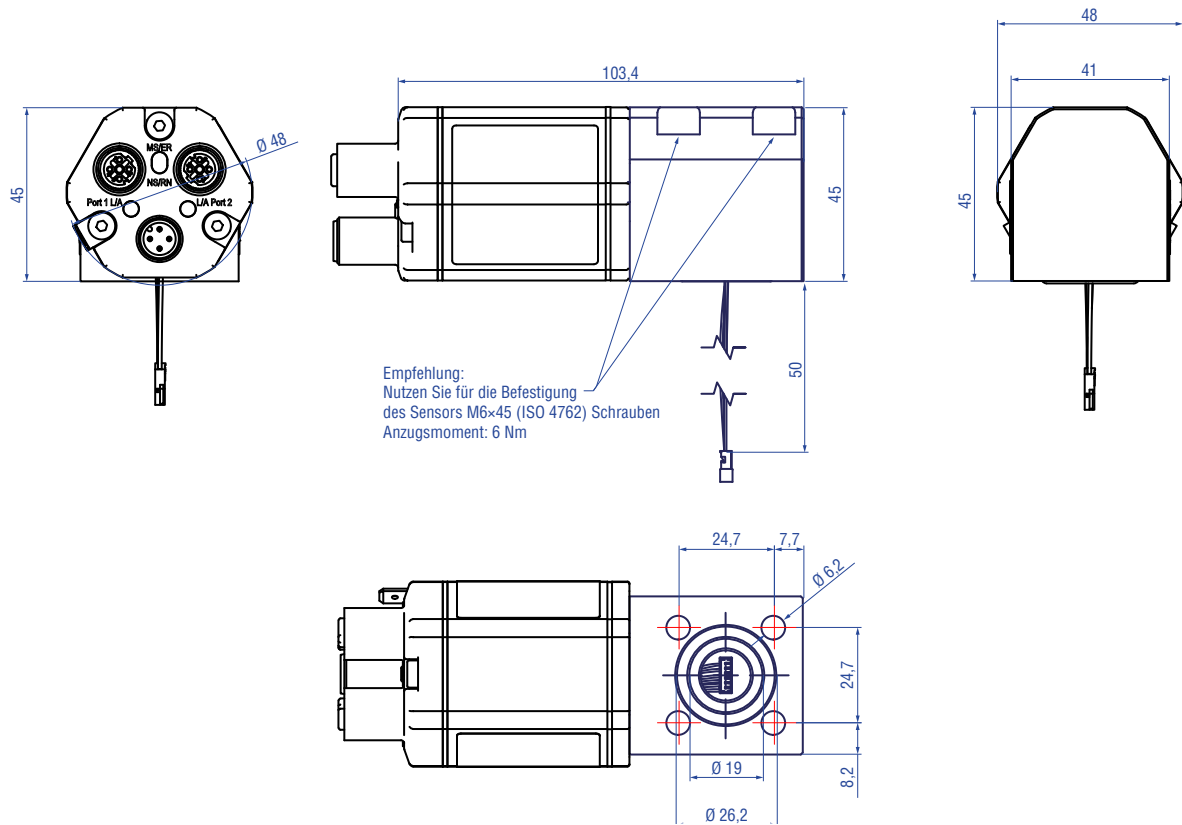

Alle Maße in mm

Abb. 6: Temposonics® RD5 mit Bodenanschluss, Teil 2

ANSCHLUSSBELEGUNG



D58		
Port 1 – Signal		
M12-Gerätebuchse (D-codiert)	Pin	Funktion
 <p>Sicht auf Sensor</p>	1	Tx (+)
	2	Rx (+)
	3	Tx (-)
	4	Rx (-)
Port 2 – Signal		
M12-Gerätebuchse (D-codiert)	Pin	Funktion
 <p>Sicht auf Sensor</p>	1	Tx (+)
	2	Rx (+)
	3	Tx (-)
	4	Rx (-)
Spannungsversorgung		
M12-Gerätestecker (A-codiert)	Pin	Funktion
 <p>Sicht auf Sensor</p>	1	+12...30 VDC (±20 %)
	2	Nicht belegt
	3	DC Ground (0 V)
	4	Nicht belegt

Abb. 7: Anschlussbelegung D58



D56		
Port 1 – Signal		
M12-Gerätebuchse (D-codiert)	Pin	Funktion
 <p>Sicht auf Sensor</p>	1	Tx (+)
	2	Rx (+)
	3	Tx (-)
	4	Rx (-)
Port 2 – Signal		
M12-Gerätebuchse (D-codiert)	Pin	Funktion
 <p>Sicht auf Sensor</p>	1	Tx (+)
	2	Rx (+)
	3	Tx (-)
	4	Rx (-)
Spannungsversorgung		
M8-Gerätestecker	Pin	Funktion
 <p>Sicht auf Sensor</p>	1	+12...30 VDC (±20 %)
	2	Nicht belegt
	3	DC Ground (0 V)
	4	Nicht belegt

Abb. 8: Anschlussbelegung D56

GÄNGIGES ZUBEHÖR – Weiteres Zubehör siehe [Zubehörkatalog](#) 551444

Positionsmagnete

<p>U-Magnet OD33 Artikelnr. 251 416-2</p> <p>Material: PA-Ferrit-GF20 Gewicht: Ca. 11 g Flächenpressung: Max. 40 N/mm² Anzugsmoment für M4 Schrauben: 1 Nm Betriebstemperatur: -40...+120 °C</p>	<p>Ringmagnet OD33 Artikelnr. 201 542-2</p> <p>Material: PA-Ferrit-GF20 Gewicht: Ca. 14 g Flächenpressung: Max. 40 N/mm² Anzugsmoment für M4 Schrauben: 1 Nm Betriebstemperatur: -40...+120 °C</p>	<p>Ringmagnet OD25,4 Artikelnr. 400 533</p> <p>Material: PA-Ferrit Gewicht: Ca. 10 g Flächenpressung: Max. 40 N/mm² Betriebstemperatur: -40...+120 °C</p>	<p>Ringmagnet OD17,4 Artikelnr. 401 032</p> <p>Material: PA-Neobond Gewicht: Ca. 5 g Flächenpressung: Max. 20 N/mm² Betriebstemperatur: -40...+105 °C</p>

Magnetabstandhalter O-Ringe

<p>Magnetabstandhalter Artikelnr. 400 633</p> <p>Material: Aluminium Gewicht: Ca. 5 g Flächenpressung: Max. 20 N/mm² Anzugsmoment für M4 Schrauben: 1 Nm</p>	<p>O-Ring für Gewindeflansch M18x1,5-6g Artikelnr. 401 133</p> <p>Material: Fluoroelastomer Durometer: 75 ±5 Shore A Betriebstemperatur: -40...+204 °C</p>	<p>O-Ring für Gewindeflansch 3/4"-16 UNF-3A Artikelnr. 560 315</p> <p>Material: Fluoroelastomer Durometer: 75 ±5 Shore A Betriebstemperatur: -40...+204 °C</p>	<p>O-Ring für Steckflansch Ø 26,9 mm Artikelnr. 560 705</p> <p>Material: Nitrilkautschuk Betriebstemperatur: -53...+107 °C</p>

O-Ringe Montagezubehör

<p>Stützring für Steckflansch Ø 26,9 mm Artikelnr. 560 629</p> <p>Material: Polymyte Durometer: 90 Shore A</p>	<p>O-Ring für klassischen Montageblock mit Bodenanschluss »B« Artikelnr. 561 435</p> <p>Material: Fluorkautschuk (FKM) Durometer: 80 ± 5 Shore A Betriebstemperatur: -15...+200 °C</p>	<p>O-Ring für kompakten Montageblock mit Bodenanschluss »E« Artikelnr. 562 405</p> <p>Material: BUNA Durometer: 70 Shore A Betriebstemperatur: -40...+121 °C</p>	<p>Sechskantmutter M18x1,5-6g Artikelnr. 500 018</p> <p>Material: Stahl, verzinkt</p>

Montagezubehör

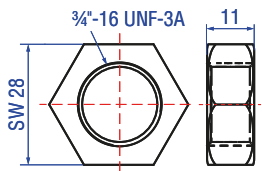

Sechskantmutter 3/4\"-16 UNF-3A
ArtikeInr. 500 015

Material: Stahl, verzinkt

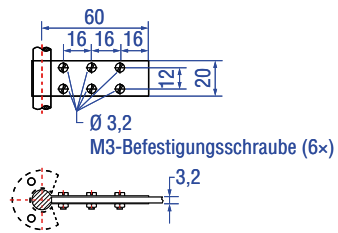

Befestigungslasche
ArtikeInr. 561 481

Anwendung: Zur Befestigung von
Sensorstäben (Ø 10 mm) bei Nutzung
eines U-Magnets oder Blockmagnets
Material: Messing, unmagnetisch

Kabelsteckverbinder* – Signal

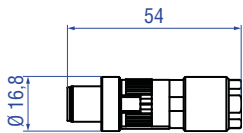

M12-D-codierter Stecker (4 pol.), gerade
Artikelnr. 370 523

Material: Zink vernickelt
Anschlussart: Schneidklemme
Kabel Ø: 6...7,2 mm
Ader: 24 AWG – 22 AWG
Betriebstemperatur: –25...+85 °C
Schutzart: IP65/IP67 (fachgerecht montiert)
Anzugsmoment: 0,6 Nm

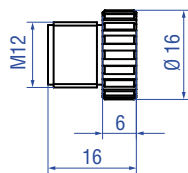

M12-Endkappe
Artikelnr. 370 537

Zum Verschließen von M12-Buchsen.
Material: Messing vernickelt
Schutzart: IP67 (fachgerecht montiert)
Anzugsmoment: 0,39...0,49 Nm

Kabelsteckverbinder* – Versorgung

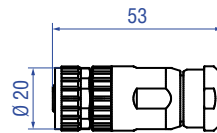

M12-A-codierte Buchse (4 pol./5 pol.), gerade
Artikelnr. 370 677

Material: GD-Zn, Ni
Anschlussart: Schraubanschluss
Kontakteinsatz: CuZn
Kabel Ø: 4...8 mm
Ader: Max. 1,5 mm² (16 AWG)
Betriebstemperatur: –30...+85 °C
Schutzart: IP67 (fachgerecht montiert)
Anzugsmoment: 0,6 Nm

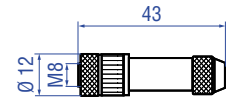

M8-Buchse (4 pol.), gerade
Artikelnr. 370 504

Material: CuZn vernickelt
Anschlussart: Löten
Kabel Ø: 3,5...5 mm
Ader: 0,25 mm²
Betriebstemperatur: –40...+85 °C
Schutzart: IP67 (fachgerecht montiert)
Anzugsmoment: 0,5 Nm

Kabel

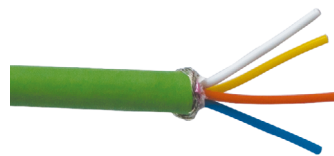

PUR-Signalkabel
Artikelnr. 530 125

Material: PUR-Ummantelung; grün
Eigenschaften: Cat 5, hochflexibel, halogenfrei, schleppkettenfähig, weitgehend ölbeständig & flammwidrig
Kabel Ø: 6,5 mm
Querschnitt: 2 × 2 × 0,35 mm² (22 AWG)
Biegeradius: 6 × D (feste Verlegung)
Betriebstemperatur: –20...+60 °C



PVC-Stromkabel
Artikelnr. 530 108

Material: PVC-Ummantelung; grau
Eigenschaften: Geschirmt, flexibel, weitgehend flammwidrig
Kabel Ø: 4,9 mm
Querschnitt: 3 × 0,34 mm²
Biegeradius: 5 × D (feste Verlegung)
Betriebstemperatur: –30...+80 °C

Kabelsets



Signalkabel mit M12-D-codiertem Stecker (4 pol.), gerade – M12-D-codiertem Stecker (4 pol.), gerade
Artikelnr. 530 064

Material: PUR-Ummantelung; grün
Eigenschaft: Cat 5e
Kabellänge: 5 m
Kabel Ø: 6,5 mm
Schutzart: IP65, IP67, IP68 (fachgerecht montiert)
Betriebstemperatur: –30...+70 °C







Signalkabel mit M12-D-codiertem Stecker (4 pol.), gerade – RJ45-Stecker, gerade
Artikelnr. 530 065

Material: PUR-Ummantelung; grün
Eigenschaft: Cat 5e
Kabellänge: 5 m
Kabel Ø: 6,5 mm
Schutzart M12-Stecker: IP67 (fachgerecht montiert)
Schutzart RJ45-Stecker: IP20 (fachgerecht montiert)
Betriebstemperatur: –30...+70 °C

*/ Beachten Sie die Montagehinweise des Herstellers
Alle Maße in mm

Farbe der Stecker und Kabelmantel können sich ggf. ändern. Dabei bleiben Farben der Adern sowie technische Eigenschaften unverändert.

Kabelsets	Programmier-Werkzeuge		
			
<p>Stromkabel, M8-Buchse (4 pol.), gerade – offenes Ende Artikelnr. 530 066 (5 m) Artikelnr. 530 096 (10 m) Artikelnr. 530 093 (15 m)</p>	<p>Stromkabel mit M12-A-codierter Buchse (5 pol.), gerade – offenes Kabelende Artikelnr. 370 673</p>	<p>TempoLink®-Kit für die Temposonics® R-Serie V Artikelnr. TL-1-0-EM08 (für D56) Artikelnr. TL-1-0-EM12 (für D58)</p>	<p>TempoGate® Sensorassistent für Temposonics® R-Serie V Artikelnr. TG-C-0-Dxx (xx gibt die Anzahl der anschließbaren Sensoren der R-Serie V an (nur gerade Zahlen))</p>
<p>Material: PUR-Ummantelung; grau Eigenschaft: Geschirmt Kabel Ø: 5 mm Betriebstemperatur: -40...+90 °C</p>	<p>Material: PUR-Ummantelung; schwarz Eigenschaft: Geschirmt Kabellänge: 5 m Schutzart: IP67 (fachgerecht montiert) Betriebstemperatur: -25...+80 °C</p>	<ul style="list-style-type: none"> • Drahtlose Verbindung mit einem WLAN-fähigen Gerät oder über USB mit dem Diagnose-Tool • Einfache Verbindung zum Sensor über 24 VDC Spannungsversorgung (zulässige Kabellänge: 30 m) • Benutzerfreundliche Oberfläche für Mobilgeräte und Desktop-Computer • Siehe Datenblatt „TempoLink® Sensorassistent“ (Dokumentennummer: 552070) für weitere Informationen 	<ul style="list-style-type: none"> • OPC UA-Server zur Diagnose der R-Serie V • Für den Einbau im Schaltschrank • Verbindung über LAN und WLAN • Siehe Datenblatt „TempoGate® Sensorassistent“ (Dokumentennummer: 552110) für weitere Informationen

Farbe der Stecker und Kabelmantel können sich ggf. ändern. Dabei bleiben Farben der Adern sowie technische Eigenschaften unverändert.

BESTELLSCHLÜSSEL FÜR KOMPLETTEN SENSOR



HINWEIS

Der RD5-Sensor wird in der Regel als komplettes Kit bestellt, bestehend aus Sensorstab und Sensorelektronikgehäuse. Verwenden Sie den folgenden Bestellschlüssel **RD5-K**, um den Sensor als Kit zu bestellen.

1	2	3	4	5	6	7	8	9	10	11	12	13	14	15	16	17	18	19	20	21	22	23	24	25	26	27
R	D	5	K												M		0		D	5		1	U	2	0	1
a			b	c	d					e	f					g	h	i			j	k				

a	Bauform
R D 5	Abgesetzte Sensorelektronik

b	Sensorkomponente
K	Kit (bestehend aus Sensorstab und Sensorelektronikgehäuse)

c	Design
C	Gewindeflansch M18×1,5-6g (SW 46)
D	Gewindeflansch ¾"-16 UNF-3A (SW 46)
M	Gewindeflansch M18×1,5-6g (SW 25)
S	Steckflansch Ø 26,9 mm f6
T	Gewindeflansch ¾"-16 UNF-3A (SW 25)

d	Kabel am Sensorstab
J X X X X	FEP-Kabel (0007...2000 cm) Verfügbare Längen*: 0020, 0030, 0080, 0300, 0500, 1000, 1500 oder 2000 cm
K X X X X	PUR-Kabel (0007...0115 cm) Verfügbare Längen*: 0020, 0030 oder 0080 cm
W X X X X	Einzeladern (0007...0050 cm) Verfügbare Längen: 0007, 0010, 0015, 0020, 0030, 0040 oder 0050 cm

* Historische Längen:

0007 cm	0023 cm	0040 cm	0115 cm
0010 cm	0025 cm	0060 cm	
0017 cm	0035 cm	0100 cm	

Neben den Standardlängen weitere Längen in 1 cm-Schritten erhältlich.

e	Stecker am Sensorstab
E	Flachstecker
G	M12-Stecker (nur für Kabeltyp »J« und »K« am Sensorstab)
S	M16-Stecker (nur für Kabeltyp »J« und »K« am Sensorstab)
W	Vierkant-Flanschstecker M12 (nur für Kabeltyp »W«) (erforderliches Verbindungskabel RD5-C separat bestellen)

f	Messlänge
X X X X M	Flansch »S«: 0025...2540 mm Flansch »C«, »D«, »M«, »T«: 0025...5080 mm
Standard Messlänge (mm)	
25... 500 mm	5 mm
500... 750 mm	10 mm
750... 1000 mm	25 mm
1000...2500 mm	50 mm
2500...5080 mm	100 mm
Neben den Standardmesslängen weitere Längen in 5 mm-Schritten erhältlich.	

g	Montageblock am Sensorelektronikgehäuse
B	Klassischer Montageblock mit Bodenanschluss und flachem Gegenstecker (nur für Stecker »E« am Sensorstab)
E	Kompakter Montageblock mit Bodenanschluss und flachem Gegenstecker (nur für Stecker »E« am Sensorstab)
G	Kompakter Montageblock mit seitlichem M12-Gegenstecker (nur für Stecker »G« und »W« am Sensorstab)
S	Klassischer Montageblock mit seitlichem M16-Gegenstecker (nur für Stecker »S« am Sensorstab)

h	Magnetanzahl
X X	01...02 Position(en) (1...2 Magnet(e))

Temposonics® R-Serie V RD5 EtherNet/IP™

Datenblatt

i Anschlussart	
D 5 8	2 × M12-Gerätebuchse (D-codiert), 1 × M12-Gerätestecker (A-codiert)
D 5 6	2 × M12-Gerätebuchse (D-codiert), 1 × M8-Gerätestecker

j System	
1	Standard

k Ausgang	
U 2 0 1	EtherNet/IP™, Position und Geschwindigkeit (1...2 Magnet(e))

HINWEIS

- Geben Sie die Magnetanzahl für Ihre Anwendung an und bestellen Sie die Magnete separat.
- Die Anzahl der Magnete ist von der Messlänge abhängig. Der minimale Abstand zwischen den Magneten (d.h. die Vorderseite eines Magneten zur Vorderseite des nächsten) beträgt 75 mm.
- Nutzen Sie für die Multipositionsmessung gleiche Magnete.

LIEFERUMFANG



RD5-K-C/D/M/T:

Sensor, O-Ring

RD5-K-S:

Sensor, O-Ring, Stützring

Zubehör separat bestellen.

Betriebsanleitungen, Software & 3D Modelle finden Sie unter: www.temposonics.com

BESTELLSCHLÜSSEL FÜR SENSORSTAB



HINWEIS

Der RD5-Sensorstab mit Kabel und Stecker kann separat bestellt werden. Verwenden Sie den folgenden Bestellschlüssel **RD5-R**, um nur diese Sensorkomponente zu bestellen.

1	2	3	4	5	6	7	8	9	10	11	12	13	14	15	16
R	D	5	R												M
a			b	c	d				e	f					

a	Bauform
R D 5	Abgesetzte Sensorelektronik

b	Sensorkomponente
R	Sensorstab mit Kabel und Stecker

c	Design
C	Gewindeflansch M18x1,5-6g (SW 46)
D	Gewindeflansch ¾"-16 UNF-3A (SW 46)
M	Gewindeflansch M18x1,5-6g (SW 25)
S	Steckflansch Ø 26,9 mm f6
T	Gewindeflansch ¾"-16 UNF-3A (SW 25)

d	Kabel am Sensorstab
J X X X X	FEP-Kabel (0007...2000 cm) Verfügbare Längen*: 0020, 0030, 0080, 0300, 0500, 1000, 1500 oder 2000 cm
K X X X X	PUR-Kabel (0007...0115 cm) Verfügbare Längen*: 0020, 0030 oder 0080 cm
W X X X X	Einzeladern (0007...0050 cm) Verfügbare Längen: 0007, 0010, 0015, 0020, 0030, 0040 oder 0050 cm

* Historische Längen:

0007 cm	0023 cm	0040 cm	0115 cm
0010 cm	0025 cm	0060 cm	
0017 cm	0035 cm	0100 cm	

Neben den Standardlängen weitere Längen in 1 cm-Schritten erhältlich.

e	Stecker am Sensorstab
E	Flachstecker
G	M12-Stecker (nur für Kabeltyp »J« und »K« am Sensorstab)
S	M16-Stecker (nur für Kabeltyp »J« und »K« am Sensorstab)
W	Vierkant-Flanschstecker M12 (nur für Kabeltyp »W« am Sensorstab) (erforderliches Verbindungskabel RD5-C separat bestellen)

f	Messlänge
X X X X M	Flansch »S«: 0025...2540 mm Flansch »C«, »D«, »M«, »T«: 0025...5080 mm
Standard Messlänge (mm)	Bestellschritte
25... 500 mm	5 mm
500... 750 mm	10 mm
750... 1000 mm	25 mm
1000...2500 mm	50 mm
2500...5080 mm	100 mm
Neben den Standardmesslängen weitere Längen in 5 mm-Schritten erhältlich.	

LIEFERUMFANG



RD5-R-C/D/M/T:

Sensorstab, O-Ring

RD5-R-S:

Sensorstab, O-Ring, Stützring

Betriebsanleitungen, Software & 3D Modelle finden Sie unter: www.temposonics.com

BESTELLSCHLÜSSEL FÜR SENSORELEKTRONIK UND MONTAGEBLOCK

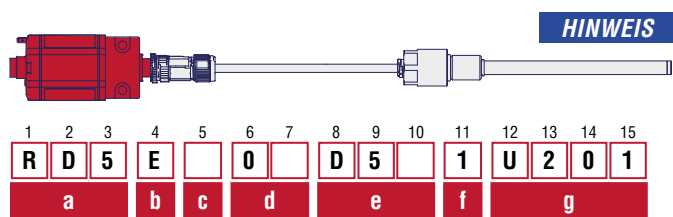

HINWEIS

Die RD5-Sensorelektronik mit Montageblock kann separat bestellt werden. Verwenden Sie den folgenden Bestellschlüssel **RD5-E**, um nur diese Sensorkomponente zu bestellen.

a	Bauform
R D 5	Abgesetzte Sensorelektronik
b	Sensorkomponente
E	Sensorelektronik mit Montageblock und Gegenstecker
c	Montageblock am Sensorelektronikgehäuse
B	Klassischer Montageblock mit Bodenanschluss und flachem Gegenstecker (nur für Stecker »E« am Sensorstab)
E	Kompakter Montageblock mit Bodenanschluss und flachem Gegenstecker (nur für Stecker »E« am Sensorstab)
G	Kompakter Montageblock mit seitlichem M12-Gegenstecker (nur für Stecker »G« und »W« am Sensorstab)
S	Klassischer Montageblock mit seitlichem M16-Gegenstecker (nur für Stecker »S« am Sensorstab)
d	Magnetanzahl
X X	01...02 Position(en) (1...2 Magnet(e))
e	Anschlussart
D 5 8	2 × M12-Gerätebuchse (D-codiert), 1 × M12-Gerätestecker (A-codiert)
D 5 6	2 × M12-Gerätebuchse (D-codiert), 1 × M8-Gerätestecker
f	System
1	Standard
g	Ausgang
U 2 0 1	EtherNet/IP™, Position und Geschwindigkeit (1...2 Magnet(e))

HINWEIS

- Geben Sie die Magnetanzahl für Ihre Anwendung an und bestellen Sie die Magnete separat.
- Die Anzahl der Magnete ist von der Messlänge abhängig. Der minimale Abstand zwischen den Magneten (d.h. die Vorderseite eines Magneten zur Vorderseite des nächsten) beträgt 75 mm.
- Nutzen Sie für die Multipositionsmessung gleiche Magnete.

LIEFERUMFANG



RD5-E:
Wie bestellt

Zubehör separat bestellen.

Betriebsanleitungen, Software & 3D Modelle finden Sie unter: www.temposonics.com

BESTELLSCHLÜSSEL FÜR VERBINDUNGSKABEL

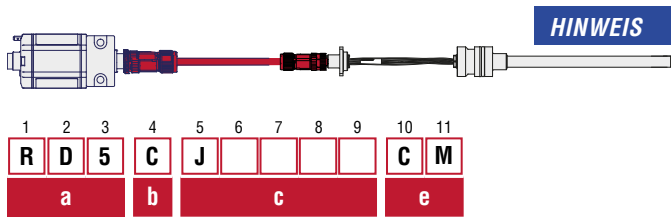

Das Verbindungskabel **RD5-C** wird benötigt, wenn der Sensorstab mit dem Vierkant-Flanschstecker M12 - **W** ausgestattet ist. Verwenden Sie den folgenden Bestellschlüssel **RD5-C**, um diese Komponente zu bestellen.

a	Bauform
R D 5	Abgesetzte Sensorelektronik
b	Sensorkomponente
C	Verbindungskabel (M12 auf M12)
c	Design
J X X X X	FEP-Kabel (0050...2000 cm) Standardlängen: 0050, 0100, 0300, 0500, 1000, 1500, 2000 cm
Neben den Standardlängen weitere Längen in 1 cm-Schritten erhältlich.	
d	Maßeinheit
C M	Länge in Zentimeter

LIEFERUMFANG



Betriebsanleitungen, Software & 3D Modelle finden Sie unter: www.temposonics.com

GLOSSAR

C

CIP Sync™

Synchronisationsdienste in CIP (**C**ommon **I**ndustrial **P**rotocol) ermöglichen die erweiterte Steuerungskoordination, um Echtzeit-Synchronisation zwischen verteilten Geräten und Systemen zu erreichen. CIP Sync™ ist konform zu IEEE-1588™ und ermöglicht eine Synchronisationsgenauigkeit zwischen zwei Geräten von weniger als 100 Nanosekunden.

D

DLR

Das **D**evice **L**evel **R**ing (DLR)-Protokoll ermöglicht die Erkennung, Verwaltung und Behebung von Fehlern in einem Netzwerk mit Ring-Topologie.

E

EDS

Die Eigenschaften und Funktionen eines EtherNet/IP™-Gerätes werden in einer EDS-Datei (**E**lectronic **D**ata **S**heet) beschrieben. Die auf XML basierte EDS-Datei enthält alle relevanten Daten, die sowohl für die Implementierung des Gerätes in der Steuerung als auch für den Datenaustausch im Betrieb von Bedeutung sind.

Die EDS-Datei der R-Serie V EtherNet/IP™ ist auf der Homepage www.temposonics.com verfügbar.

EtherNet/IP™

EtherNet/IP™ (**E**thernet **I**ndustrial **P**rotocol) ist eine Industrial-Ethernet-Schnittstelle und wird von der **O**pen **D**evice**N**et **V**endor **A**ssociation (ODVA) verwaltet. Die R-Serie V EtherNet/IP™ und die dazugehörige EDS-Datei sind von der ODVA zertifiziert.

M

Measuring direction (Messrichtung)

Wird der Positionsmagnet bewegt, nehmen die Positions- und Geschwindigkeitswerte in Messrichtung zu.

- Vorwärts: Zunehmende Werte vom Sensorelektronikgehäuse zum Stab-/Profilende
- Rückwärts: Abnehmende Werte vom Sensorelektronikgehäuse zum Stab-/Profilende

Multi-position measurement (Multipositionsmessung)

Bei einem Messzyklus werden die Positionen aller Magnete auf dem Sensor gleichzeitig erfasst. Die Geschwindigkeit wird kontinuierlich auf der Grundlage dieser sich ändernden Positionswerte berechnet, wenn die Magnete bewegt werden.

USA
Temposonics, LLC
Amerika & APAC Region
3001 Sheldon Drive
Cary, N.C. 27513
Telefon: +1 919 677-0100
E-Mail: info.us@temposonics.com

DEUTSCHLAND
Temposonics GmbH & Co. KG
EMEA Region & India
Auf dem Schüffel 9
58513 Lüdenscheid
Telefon: +49 2351 9587-0
E-Mail: info.de@temposonics.com

ITALIEN
Zweigstelle
Telefon: +39 030 988 3819
E-Mail: info.it@temposonics.com

FRANKREICH
Zweigstelle
Telefon: +33 6 14 060 728
E-Mail: info.fr@temposonics.com

UK
Zweigstelle
Telefon: +44 79 21 83 05 86
E-Mail: info.uk@temposonics.com

SKANDINAVIEN
Zweigstelle
Telefon: +46 70 29 91 281
E-Mail: info.sca@temposonics.com

CHINA
Zweigstelle
Telefon: +86 21 3405 7850
E-Mail: info.cn@temposonics.com

JAPAN
Zweigstelle
Telefon: +81 36416 1063
E-Mail: info.jp@temposonics.com

Dokumentnummer:
552220 Revision A (DE) 02/2026



temposonics.com